

# NanoPlayer box - Prise en main (firmware v2.x)

## 1 - Branchements

### Carte mémoire :

Il est préférable de choisir une carte SD/SDHC de qualité et de taille minimale de 64Mo.

Une carte neuve est en général déjà formatée en «FAT». Il est également possible d'utiliser le format FAT32 pour les cartes supérieures à 512Mo.

La carte SD/SDHC doit être retirée ou insérée lorsque le NanoPlayer N'EST PAS SOUS TENSION.

### Types de fichiers lus :

- Fichiers MP3 stéréo 44.1KHz, de 32kbit/s à 128kbit/s (CBR et VBR)
- Fichiers Wav stéréo, 44.1kHz/16bits

- 1 - Réglage de volume / Déclenchement
- 2 - Témoin de lecture
- 3 - Sorties casque
- 4 - Capteur infrarouge
- 5 - Alimentation
- 6 - Sortie audio ligne
- 7 - Entrée de déclenchement
- 8 - Sortie audio amplifiée
- 9 - Connecteur carte SD



 **Alimentation**  
12V - DC

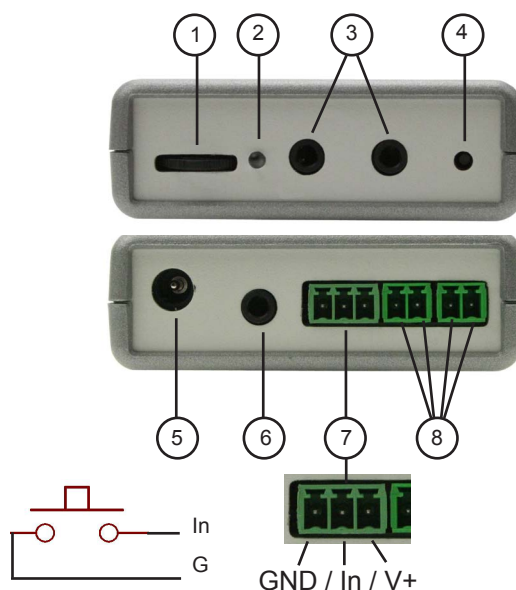

## 2 - Mise en oeuvre du NanoPlayer box

Les fichiers sont organisés en 2 dossiers. Les noms des dossiers sont composés de 3 caractères :

Le dossier 0 contient les fichiers qui sont lus en boucle à la mise sous tension

Le dossier 1 contient les fichiers qui sont lus lors d'un contact sur l'entrée de déclenchement (en mode 0)

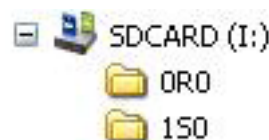

### Nommage des dossiers composés de 3 caractères

#### ● Dossier «0xy» - Dossier de lecture à la mise sous tension (Autoplay)

0xy : Le dossier 0 est le dossier par défaut, automatiquement lu quand le lecteur est alimenté

x = Mode de lecture :

0Ry : **R** pour aléatoire (Random - RND) - Tous les fichiers du dossier sont lus de façon aléatoire.

0Sy : **S** pour le mode Séquentiel - Tous les fichiers sont lus dans un ordre défini suivant les N° des fichiers

y = Mode de déclenchement

0x0 : Mode 0 - Un contact sur l'entrée de déclenchement lance la lecture du dossier «1xy» (voir ci-dessous)

0x1 : Mode 1 - Un contact sur l'entrée de déclenchement lit le morceau suivant dans le dossier «0xy» (le dossier «1xy» est inutile)

Les 4 possibilités sont : **0R0 / 0S0 / 0R1 / 0S1**

**0R0 ou 0S0 -> Contact = déclenchement du dossier 1xx**

**0R1 ou 0S1 -> Contact = morceau suivant dans le même dossier**

Téléchargez le manuel  
complet sur le site  
[www.id-al.com](http://www.id-al.com)

#### ● Dossier «1xy» - Ce dossier est lu quand un contact est détecté sur l'entrée de déclenchement si dossier 0R0 ou 0S0

1xy : Le dossier 1 possède 4 mode de lecture et 4 types de déclenchement quand un contact le déclenche

x = Mode de lecture :

1Ry : **R** pour aléatoire (Random - RND) - Tous les fichiers du dossier sont lus de façon aléatoire.

1Sy : **S** pour le mode Séquentiel - Tous les fichiers sont lus dans un ordre défini suivant les N° des fichiers

1Ny : **N** Lecture d'un fichier seulement - A chaque déclenchement, le fichier suivant et seulement celui-ci est lu en aléatoire.

1Ty : **T** Lecture d'un fichier seulement - A chaque déclenchement, le fichier suivant et seulement celui-ci est lu en séquentiel

y = Mode de déclenchement

1x0 : Le dossier de déclenchement est lancé par une impulsion en mode **NON redéclenchable**. Un nouveau contact est ignoré

1x1 : Le dossier de déclenchement est lancé par une impulsion en mode **redéclenchable**. Un nouveau contact lance un nouveau fichier.

1x2 : Le dossier est lu Tant que le contact est activé. La lecture se met en Pause quand le contact est relâché.

1x3 : Le dossier est lu Tant que le contact est activé. Un nouveau contact lit le contenu depuis le début du dossier.

Les possibilités sont : **1R0 / 1R1 / 1R2 / 1R3 / 1S0 / 1S1 / 1S2 / 1S3 / 1N0 / 1N1 / 1N2 / 1N3 / 1T0 / 1T1 / 1T2 / 1T3**

### Nommage des fichiers dans les dossiers :

● En mode aléatoire, le nom des fichiers est libre. Exemple : «nom du fichier.mp3» pour les fichiers MP3 ou «nom du fichier.wav» pour les Wav

● En mode séquentiel, les noms des fichiers doivent comporter 3 chiffres pour être lus dans l'ordre croissant

Exemple : «001.mp3» ou «050.mp3» ou «999.mp3» ou «001.wav» ou «100.wav» ...

# NanoPlayer box - Prise en main Connexions

